

КОМПЛЕКТНЫЕ ТРАНСФОРМАТОРНЫЕ ПОДСТАНЦИИ типа КТП-02, КТП-04 и КТПР мощностью 25 - 250 кВ·А напряжением 6(10) кВ

ТУ РБ 100211261.024-2003

Особенности данных КТП:

❖ выводы отходящих линий:

КТП-02 - *воздушные* (за исключением линии № 4, присоединение к которой осуществляется только кабелем),

КТП-04 - *кабельные*,

КТПР - *воздушные*.

❖ На отходящих фидерах 0,4 кВ устанавливаются:

КТП-02, КТП-04 - *автоматические выключатели*,

КТПР - *блоки рубильник-предохранитель*.

❖ комплектно с КТП, КТПР поставляется *площадка обслуживания* шкафа РУНН (при её заказе).

Основные технические параметры

Мощность трансформатора кВ·А	На стороне ВН		На стороне НН				
	Номинальное напряжение, кВ	Номинальный ток, А					
		Плавкой вставки предохранителя	Линии № 1	Линии № 2	Линии № 3	Линии № 4	Линии наружного освещения
25	6	8	31,5	31,5	-	-	16 (25 *)
	10	5					
40	6	10	31,5	63	-	-	
	10	8					
63	6	16	40	63	40	-	
	10	10					
100	6	20	40	100	80	-	
	10	16					
160	6	31,5	80	160	100	-	
	10	20					
250	6	40	80	250	100	250	
	10	31,5					

Примечания:

1.* - по согласованию с заказчиком.

2. По требованию заказчика схема и группа соединения обмоток трансформатора, а также токи и количество отходящих фидеров могут быть изменены.

Опросный лист для заказа КТП приведен на стр. 118

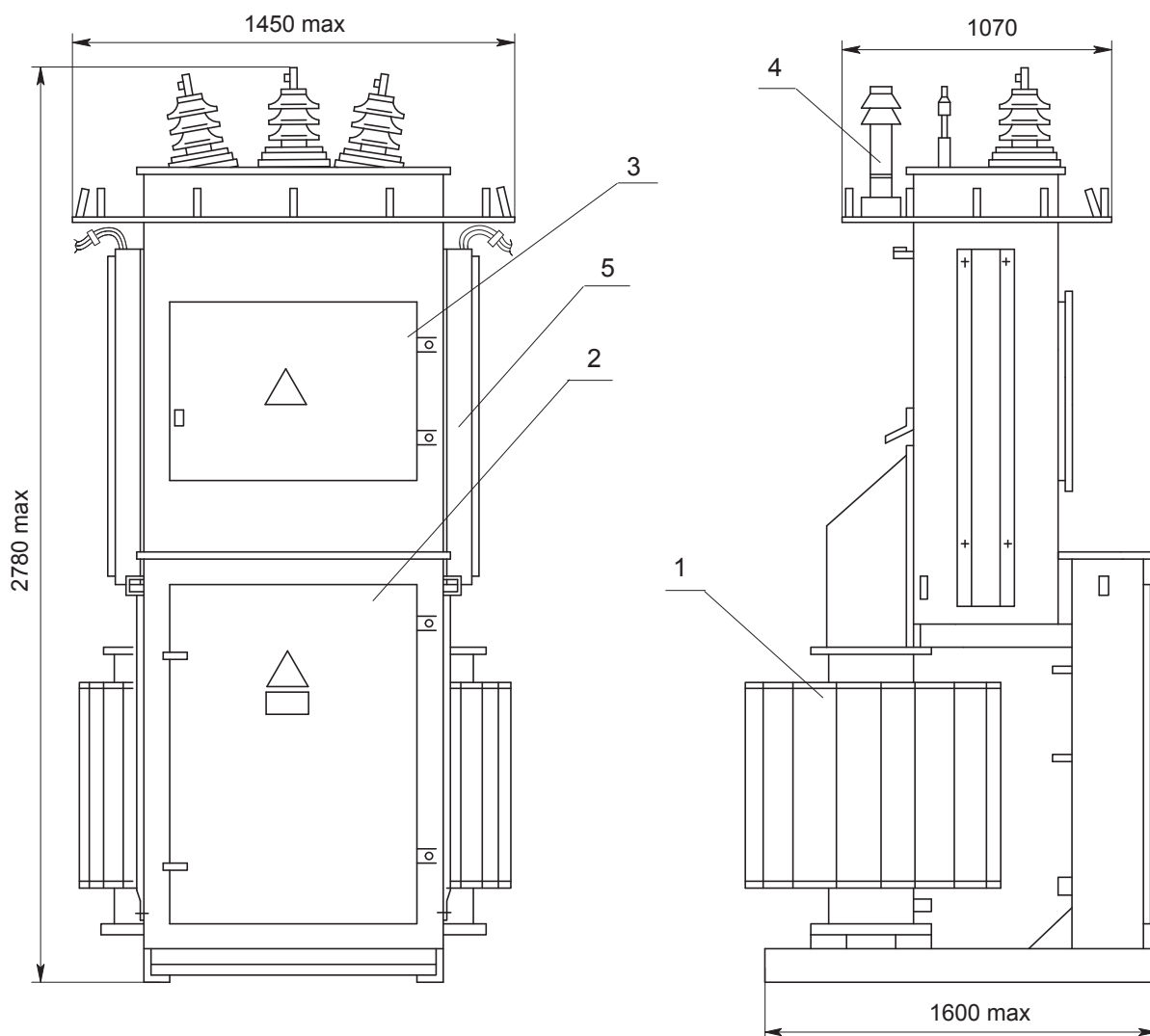

- | | |
|------------------------------------|--|
| 1. Трансформатор (при его заказе). | 4. Ограничитель перенапряжений (вентильный разрядник РВО). |
| 2. Шкаф РУНН. | 5. Короб (только для КТП с воздушными выводами). |
| 3. Шкаф УВН. | |

Масса (без трансформатора), не более: КТП 25 - 160 кВ·А - 350 кг;
 КТП 250 кВ·А - 400 кг.

Габаритные размеры и масса КТП-02, КТП-04, КТПР

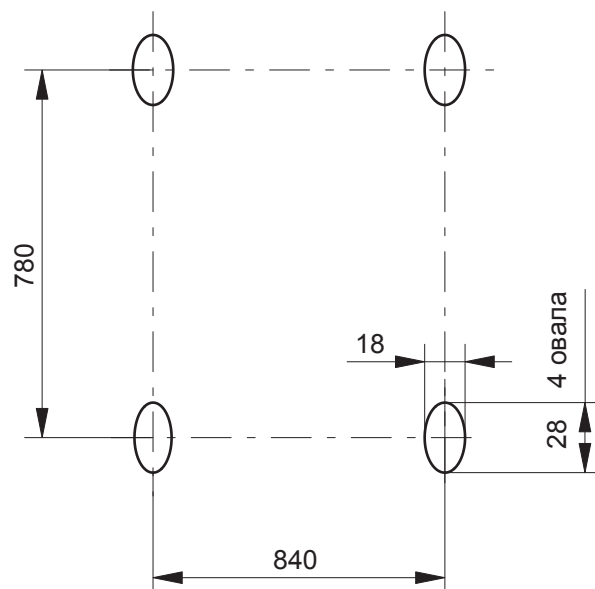

*Установочные размеры КТП - 02 мощностью 25-160 кВ·А
для крепления на фундаменте*

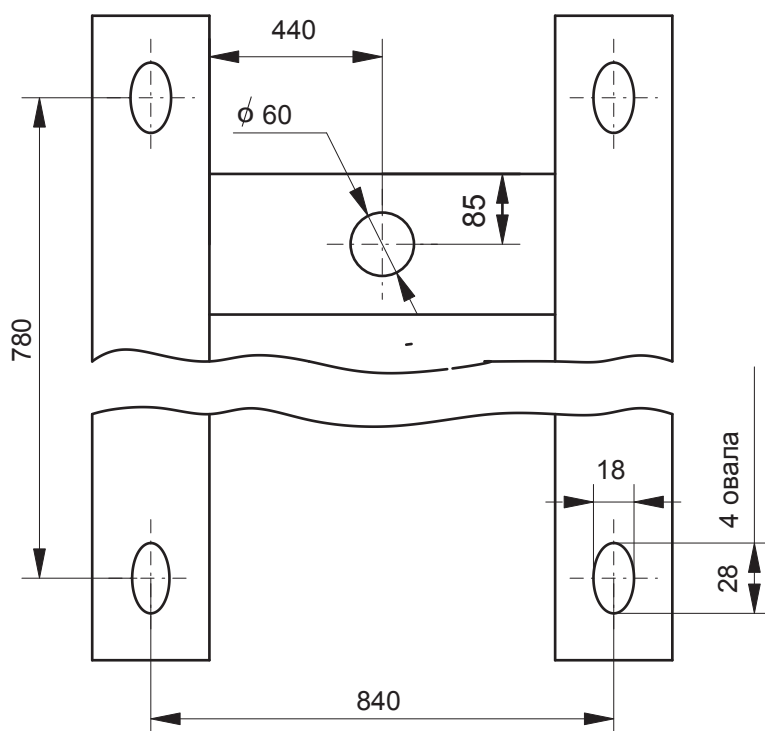

*Установочные размеры КТП - 02 мощностью 250 кВ·А
для крепления на фундаменте
и привязка кабельного вывода*

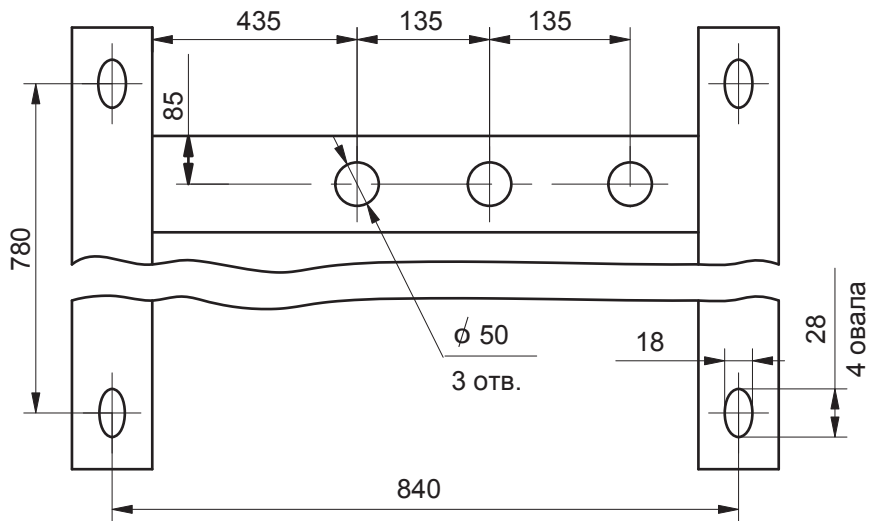

***Установочные размеры КТП-04 мощностью 25-160 кВ·А
для крепления на фундаменте
и привязка кабельных выводов***

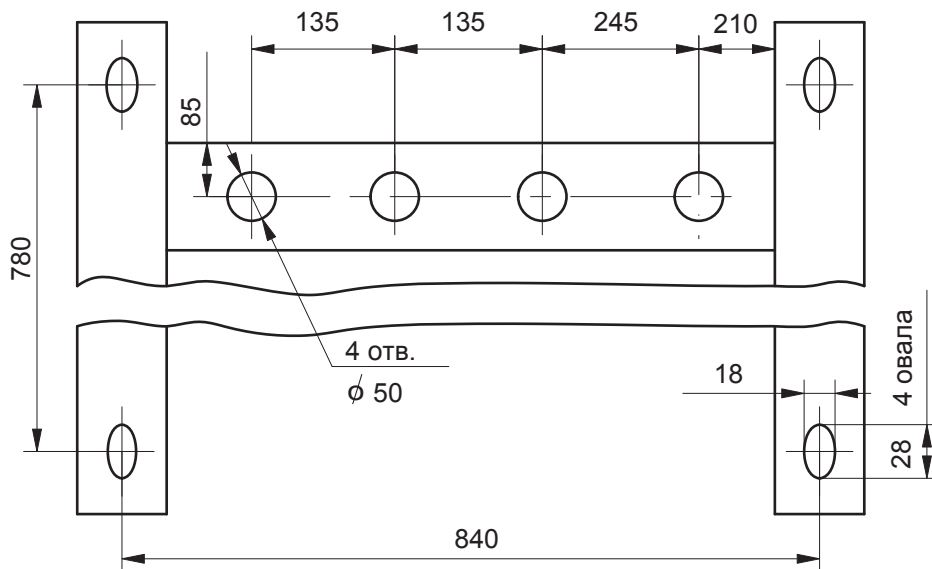

***Установочные размеры КТП-04 мощностью 250 кВ·А
для крепления на фундаменте
и привязка кабельных выводов***

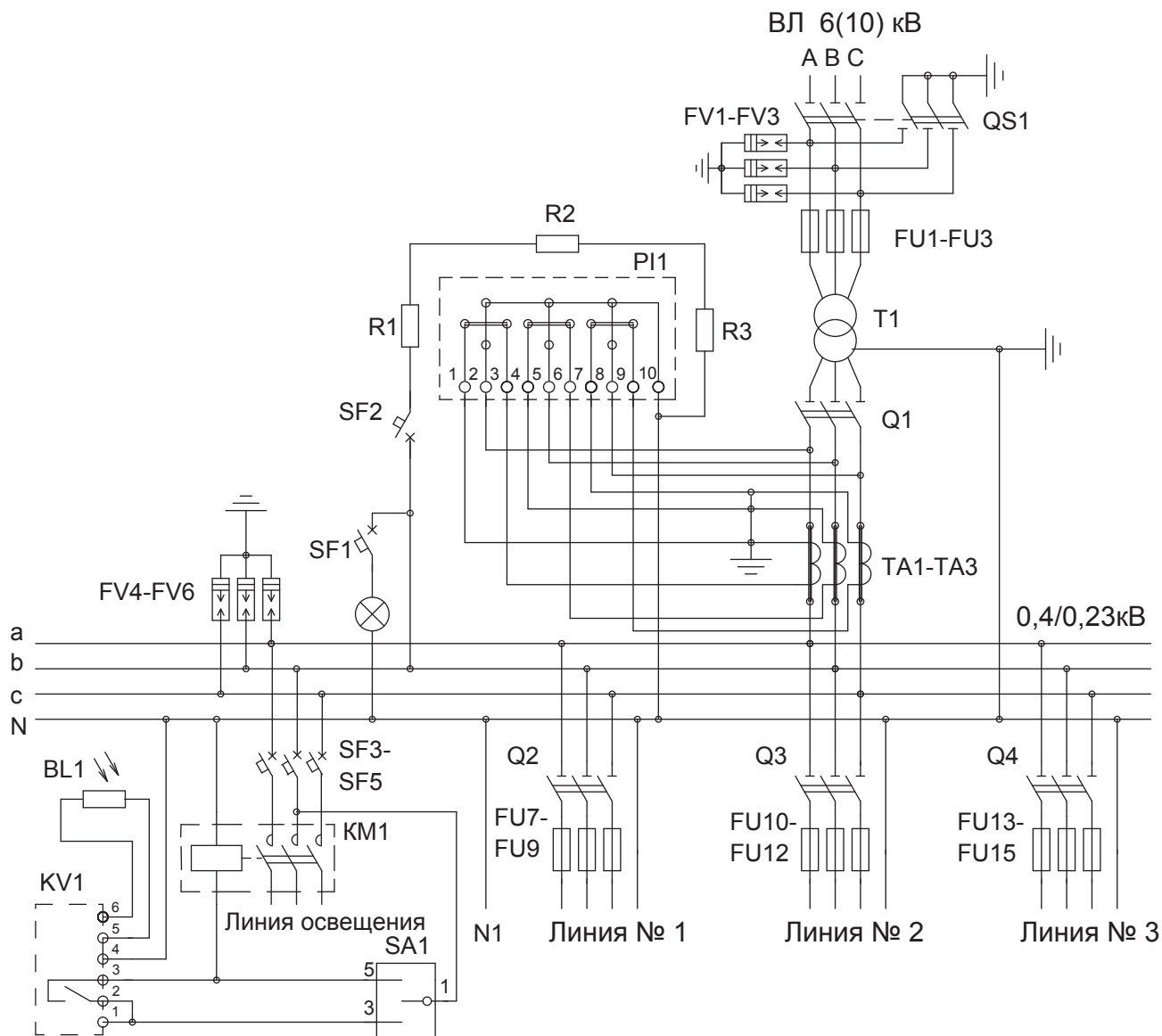

Примечания:

1. Линия № 3 - только для КТПР мощностью 63 - 250 кВ·А.
2. Нулевой провод N1 - только для КТПР 25 и 40 кВ·А.
3. SF2, R1-R3 - только при установке индукционного счетчика PI1.

Схема электрическая принципиальная КТПР